



LST-12

Best.-Nr. 12.4320



D A CH Wandhalterung für Lautsprecherboxen

1 Einsatzmöglichkeiten

Die Halterung LST-12 ist speziell für die Wandmontage von Lautsprecherboxen konzipiert. Durch die drehbaren Befestigungswinkel ist sie auch optimal für eine Eckenmontage geeignet (Abb. 2).

2 Hinweise für den sicheren Gebrauch

- Die maximale Belastbarkeit von 15 kg darf nicht überschritten werden
- Wird die Halterung zweckentfremdet, nicht fachgerecht montiert oder überlastet, kann keine Haftung für daraus resultierende Sach- oder Personenschäden und keine Garantie für die Halterung übernommen werden.



Soll die Halterung endgültig aus dem Betrieb genommen werden, übergeben Sie sie zur umweltgerechten Entsorgung einem örtlichen Recyclingbetrieb.

3 Montage

- 1) Die Halterung über die beiden Befestigungswinkel (1) an gewünschter Stelle der Wand mit ausreichend großen Schrauben und Dübeln festschrauben. Die Montagestelle muss entsprechend stabil genug sein.
- 2) Um den Lautsprecher befestigen zu können, die vier Schrauben (a) herausschrauben und den Träger (2) mit der Montageplatte (3) abnehmen.
- 3) Die Montageplatte an der Lautsprecherrückseite befestigen.

- 4) Die vier Schrauben (b) lösen und den Neigungswinkel des Lautsprechers einstellen (Abb. 4). Die Schrauben wieder fest anziehen.

- 5) Den Träger mit dem Lautsprecher wieder an die Befestigungswinkel (1) festschrauben.

4 Technische Daten

Tragfähigkeit: 15 kg
 Montageplatte: 95 x 90 mm
 einstellbarer Neigungswinkel: . 0–17°
 Gewicht: 500 g

Änderungen vorbehalten.

GB Wall Support for Speaker Cabinets

1 Applications

The support LST-12 is especially designed for the wall mounting of speaker cabinets. Due to the movable fixing brackets it is also ideally suited for corner mounting (fig. 2).

2 Safety Notes

- The maximum load capacity of 15 kg must not be exceeded.
- No guarantee claims for the unit and no liability for any resulting personal damage or material damage will be accepted if the support is used for other purposes than originally intended, if it is not mounted in an expert way or overloaded.



If the support is to be put out of operation definitively, take it to a local recycling plant for a disposal which is not harmful to the environment.

3 Mounting

- 1) Tightly screw the support via the two fixing brackets (1) at the desired place of the wall with sufficiently large screws and dowels. The mounting place must be of sufficient ruggedness.
- 2) To be able to fix the speaker, unscrew the four screws (a) and remove the carrier (2) with the mounting plate (3).
- 3) Fix the mounting plate at the rear side of the speaker.

- 4) Release the four screws (b) and adjust the tilting angle of the speaker (fig. 4). Retighten the screws.

- 5) Tightly screw the carrier with the speaker to the fixing brackets (1).

4 Specifications

Load capacity: 15 kg
 Mounting plate: 95 x 90 mm
 Adjustable tilting angle: 0–17°
 Weight: 500 g

Subject to technical modification.

F B CH Support mural pour enceintes

1 Possibilités d'utilisation

Le support LST-12 est spécialement conçu pour le montage mural d'enceintes. Il est idéalement adapté à un montage en angle grâce aux étriers de fixation orientables (schéma 2).

2 Conseils d'utilisation et de sécurité

- La charge maximale de 15 kg ne doit pas être dépassée.
- Nous déclinons toute responsabilité en cas de dommages matériels ou corporels résultants si le support est utilisé dans un but autre que celui pour lequel il a été conçu, s'il n'est pas correctement monté, ou s'il y a surcharge ; en outre, la garantie deviendrait caduque.



Lorsque l'appareil est définitivement retiré du service, vous devez le déposer dans une usine de recyclage adaptée pour contribuer à son élimination non polluante.

3 Montage

- 1) Vissez le support via les deux étriers de fixation (1) à l'endroit souhaité sur le mur avec des vis et chevilles suffisamment grosses. L'endroit du montage doit être suffisamment stable.
- 2) Pour pouvoir fixer l'enceinte, retirez les quatre vis (a) et retirez le support (2) avec la plaque de montage (3).
- 3) Fixez la plaque de montage sur la face arrière de l'enceinte.

- 4) Desserrez les quatre vis (b) et réglez l'angle d'inclinaison de l'enceinte (schéma 4). Resserrez les vis.

- 5) Revissez le support avec l'enceinte sur les étriers de fixation (1).

4 Caractéristiques techniques

Charge maximale : 15 kg
 Plaque de montage : 95 x 90 mm
 Angle d'inclinaison réglable : . 0–17°
 Poids : 500 g

Tout droit de modification réservé.

Draufsicht
Top view
Vue de dessus

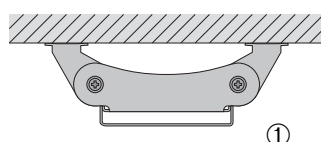

Montage an einer planen Wand
Mounting at an even wall
Montage sur un mur plat

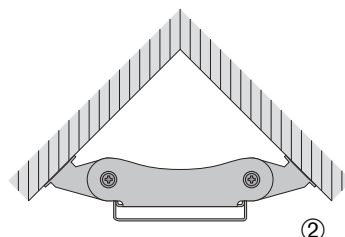

Eckenmontage
Corner mounting
Montage en angle

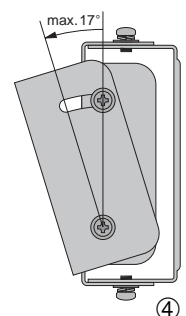
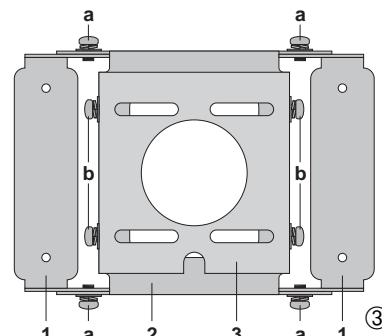



LST-12

Best.-Nr. 12.4320

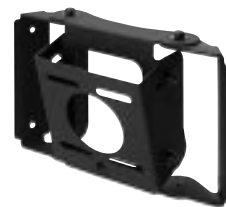

I Supporto a parete per casse acustiche

1 Possibilità d'impiego

Il supporto LST-12 è stato realizzato specialmente per il montaggio a parete di casse acustiche. Grazie agli angoli mobili di fissaggio, è ideale anche per il montaggio in un angolo (fig. 2).

2 Avvertenze di sicurezza

- La portata massima di 15 kg non deve essere superata.
- Nel caso d'uso improprio, di montaggio sbagliato o di sovraccarico del supporto, non si assume nessuna responsabilità per eventuali danni consequenziali a persone o a cose e non si assume nessuna garanzia per il supporto.

 Se si desidera eliminare il supporto definitivamente, consegnarlo per lo smaltimento ad un'istituzione locale per il riciclaggio.

3 Montaggio

- 1) Avvitare il supporto nel posto adatto della parete servendosi dei due angoli di fissaggio (1) ed usando viti e tasselli di dimensioni sufficienti. Il punto di fissaggio deve presentare una stabilità adeguata.
- 2) Per poter fissare la cassa svitare le quattro viti (a) e togliere la base (2) con la piastra di montaggio (3).
- 3) Fissare la piastra di montaggio sul retro della cassa acustica.

- 4) Allentare le quattro viti (b) e impostare l'inclinazione della cassa (fig. 4). Ristringere bene le viti.

- 5) Avvitare la base con la cassa contro gli angoli di fissaggio (1).

4 Dati tecnici

Portata: 15 kg
 Piastra di montaggio: 95 x 90 mm
 Inclinazione regolabile: 0 – 17°
 Peso: 500 g

Con riserva di modifiche tecniche.

E Soporte mural para recintos

1 Posibilidades de utilización

El soporte LST-12 está especialmente fabricado para el montaje mural de recintos. Se adapta perfectamente a un montaje en ángulo mediante los soportes de fijación orientables (esquema 2).

2 Consejos de utilización y de seguridad

- La carga máxima de 15 kg no debe sobrepasarse.
- Declinamos toda responsabilidad en caso de daños corporales o materiales resultantes si el soporte se utiliza para un fin diferente para el cual ha sido fabricado, si no está correctamente montado o si hay sobrecarga, además por todos estos mismos motivos carecería de todo tipo de garantía.

 Cuando el aparato está definitivamente sacado del servicio, deposítelo en una fábrica de reciclaje de proximidad para contribuir a una eliminación no contaminante.

3 Montaje

- 1) Atornille el soporte mediante los dos soportes de fijación (1) en el lugar deseado de la pared con tuercas y espigas suficientemente gruesas. El lugar del montaje debe estar suficientemente estable.
- 2) Para poder fijar el recinto, saque las 4 tuercas (a) y saque el soporte (2) con la placa de montaje (3).
- 3) Fije la placa de montaje en la parte trasera del recinto.

- 4) Desatornille las 4 tuercas (b) y regule el ángulo de inclinación del recinto (esquema 4). Atornille las tuercas.

- 5) Atornille el soporte con el recinto sobre el soporte de fijación (1).

4 Características técnicas

Carga máxima: 15 kg
 Placa de montaje: 95 x 90 mm
 Ángulo de inclinación regulable: 0 – 17°
 Peso: 500 g

Nos reservamos el derecho de modificación.

PL Głośnikowy, ścienny uchwyt montażowy

1 Zastosowanie

LST-12 jest uchwytem montażowym pozwalającym na mocowanie do ściany zestawów głośnikowych. Konstrukcja uchwytu idealnie pasuje do montażu narożnego (rys. 2).

2 Środki ostrożności

- Maksymalne obciążenie uchwytu nie może przekraczać 15 kg.
- Nie ponosi się odpowiedzialności za wynikłe uszkodzenia sprzętu lub obrażenia użytkownika w przypadku, gdy uchwyt jest wykorzystywane w innych celach niż to się przewiduje lub, jeśli jest nieodpowiednio zainstalowane, użytkowane lub naprawiane.

 Aby nie zaśmiecać środowiska po całkowitym zakończeniu eksploatacji urządzenia należy je oddać do punktu recyklingu.

3 Montaż

- 1) Przymocować uchwyt do ściany za pomocą dwóch wsporników (1). Miejsce pod montaż uchwytu powinno być stabilne i wytrzymałe. W zależności od podłoża można wykorzystać kołki rozporowe, wkręty lub kołki do regipsu.
- 2) Aby przymocować głośnik należy odłączyć płytę montażową (2, 3) odkręcając cztery śruby (a).
- 3) Przymocować płytę montażową do zestawu głośnikowego.

- 4) Poluzować śruby regulacyjne (b), ustawić odpowiednie pochylenie głośnika (rys. 4) a następnie z powrotem dokręcić śruby (b).

- 5) Przymocować płytę montażową z głośnikiem do uchwytu na ścianie.

4 Dane techniczne

Maksymalne obciążenie: 15 kg
 Wymiary: 95 x 90 mm
 Kąt pochylenia: 0 – 17°
 Waga: 500 g

Z zastrzeżeniem do możliwych zmian.

Vista dall'alto
 Vista por encima
 Rzut z góry

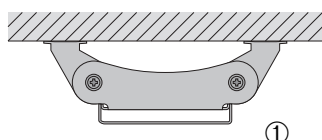

Montaggio a una parete piana
 Montaje en muro plano
 Montaż na równym podłożu

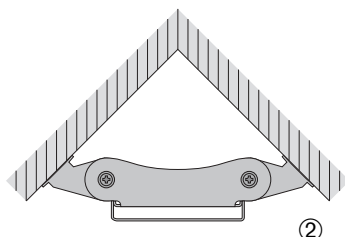

Montaggio in un angolo
 Montaje en ángulo
 Montaż narożny

