

~~⊗~~ = Mass durch Formkonizität nach unten verringert.
Freimass – Toleranz nach GTA 13/5 DIN 1688

~~⊗~~ Deckel

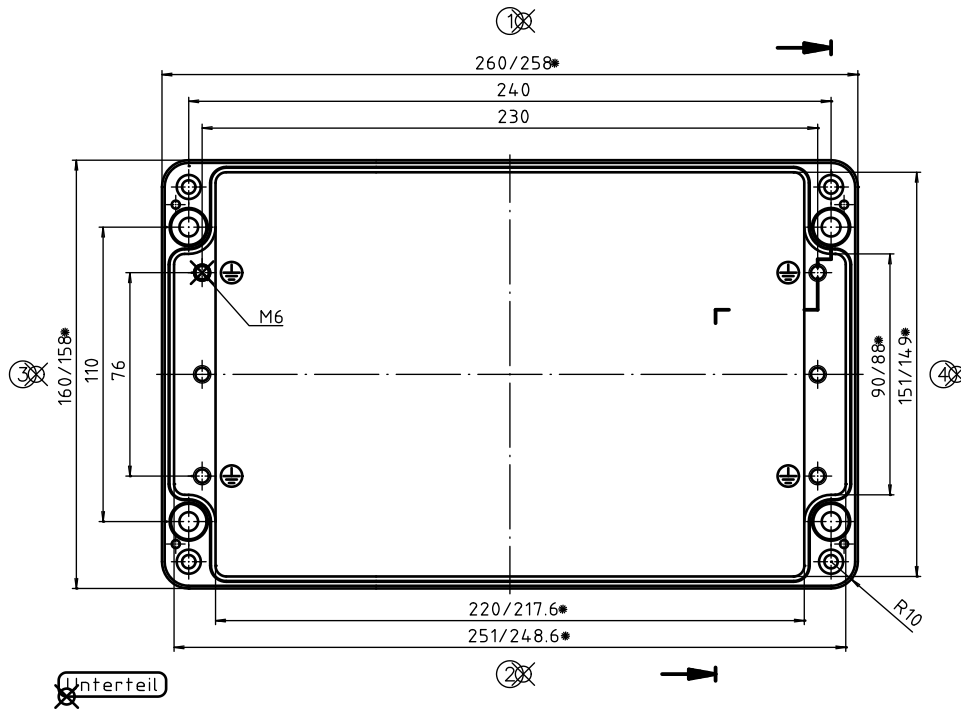

~~⊗~~ Unterteil

Zylinderschraube M6 x 25/10
ähnl. DIN EN ISO 1207

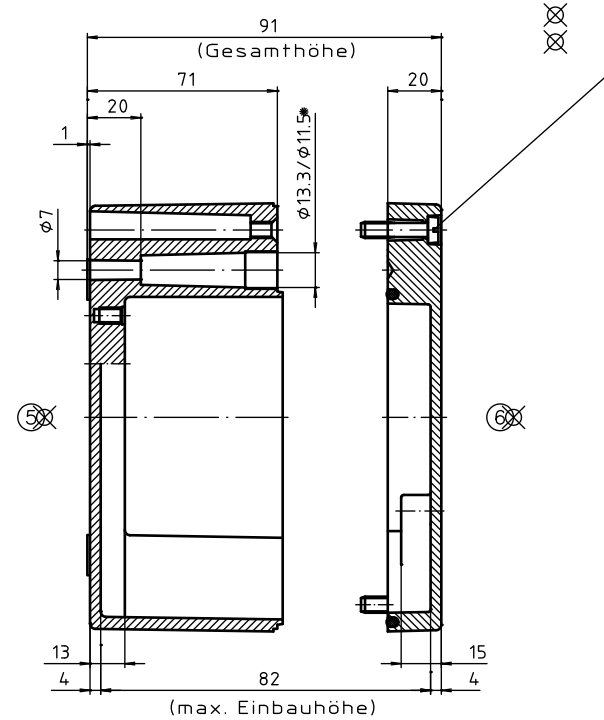

Konvertierung nicht zulässig!

Maßstab: 1:1	
Zchn.Nr: 1K 130.104.02	
Artikel: A130 / 01.162609	
Katalogzeichnung	
5587 5.12.01	DISK : 2.4.01 731
Ag.Nr./ Datum:	Datum: 27.06.99 HR